

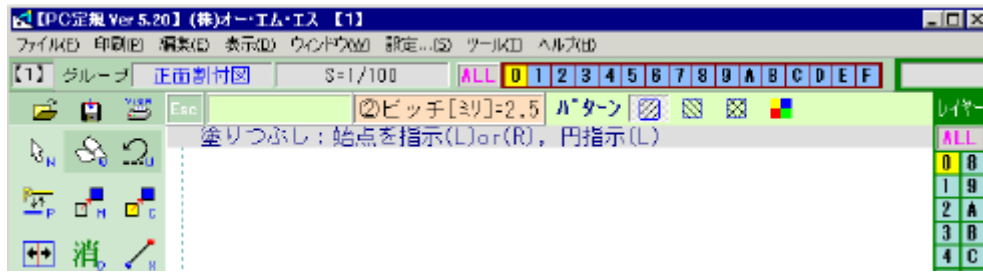

# 網掛け



## 多角形/円の枠内にハッチを掛ける

- (1) サブメニュー[ ピッチ]をクリックし、ハッチの間隔を入力する。
- (2) ハッチのパターンをサブメニューから選択する。
- (3) ハッチを掛ける範囲の点を順次クリック [ L or R ]する。  
( 3 点目を指定以降は始点と最後に指定した点を結ぶ補助線が表示されます )
- (4) 範囲指定が終了したらサブメニュー[ 確定]をクリックする。

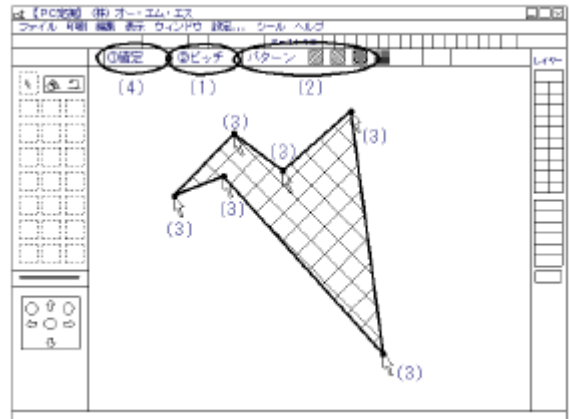

《補足》円にハッチングする場合には、上記の(3)の段階(ピッチ、ハッチパターン選択後)でハッチを掛ける円を左クリックします。

《補足2》2回目以降にはサブメニューに[ 前範囲]が表示され、クリックすると1つ前の範囲を指定します。(もう一度同じ範囲をハッチングし直すときなどに便利です)

## 多角形/円/円弧の枠内を塗りつぶす



- (1) サブメニューバーにあるハッチパターンの右端、塗り潰しボタンをクリックする。
- (2) 塗りつぶす範囲の点を順次クリック [ L or R ]する。  
( 3 点目を指定以降は始点と最後に指定した点を結ぶ補助線が表示されます )
- (3) 範囲指定が終了したらサブメニュー[ 確定]をクリックする。
- (4) [ 色の設定 ] 画面が表示され、任意の色を選びOKをクリックする。

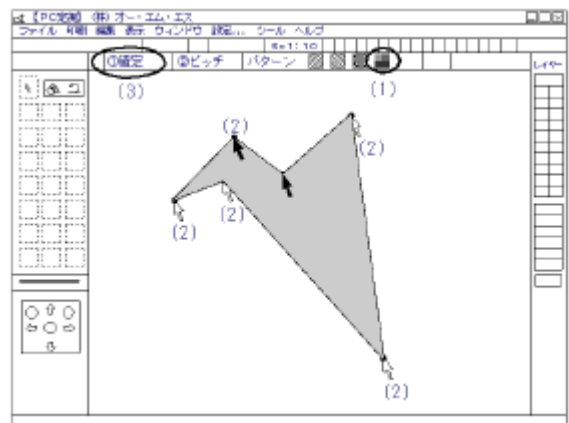

《補足》円や円弧を塗りつぶす場合には、上記の(2)の段階(塗り潰しボタンクリック後)で塗り潰したい円または円弧を左クリックします。

《補足2》2回目以降にはサブメニューに[ 前範囲]が表示され、クリックすると1つ前の範囲を指定します。(もう一度同じ範囲を塗り潰しし直すときなどに便利です)

《補足3》レイヤー仕分けの際には塗り潰しを行った時に表示されていた書き込みペン番号(色)・線種と同じ場所に仕分けられます。

《注意》白黒印刷の場合、塗り潰しに白又は黒を選択するとどちらも白色として印刷されます。